

Flerskärig uppborrning i kaviteter

Vid bearbetning av djupa hålrum med långa överhäng är CoroBore® BR30 ett utmärkt val. Det här är en fleregglösning för grovuppborrning, med ett optimerat antal skäreppor som hjälper till att sänka skärkrafter i djupa hålrum. CoroBore® BR30 är utrustad med inbyggnadshållare med justerbar diameter upp till 10 mm (0,394 tum) som hjälper till att ytterligare optimera bearbetningsprocessen.

Lösningen ingår i Sandvik Coromants standardsortiment och kan beställas som en hel verktygsuppsättning eller som separata komponenter (adaptrar och slider).

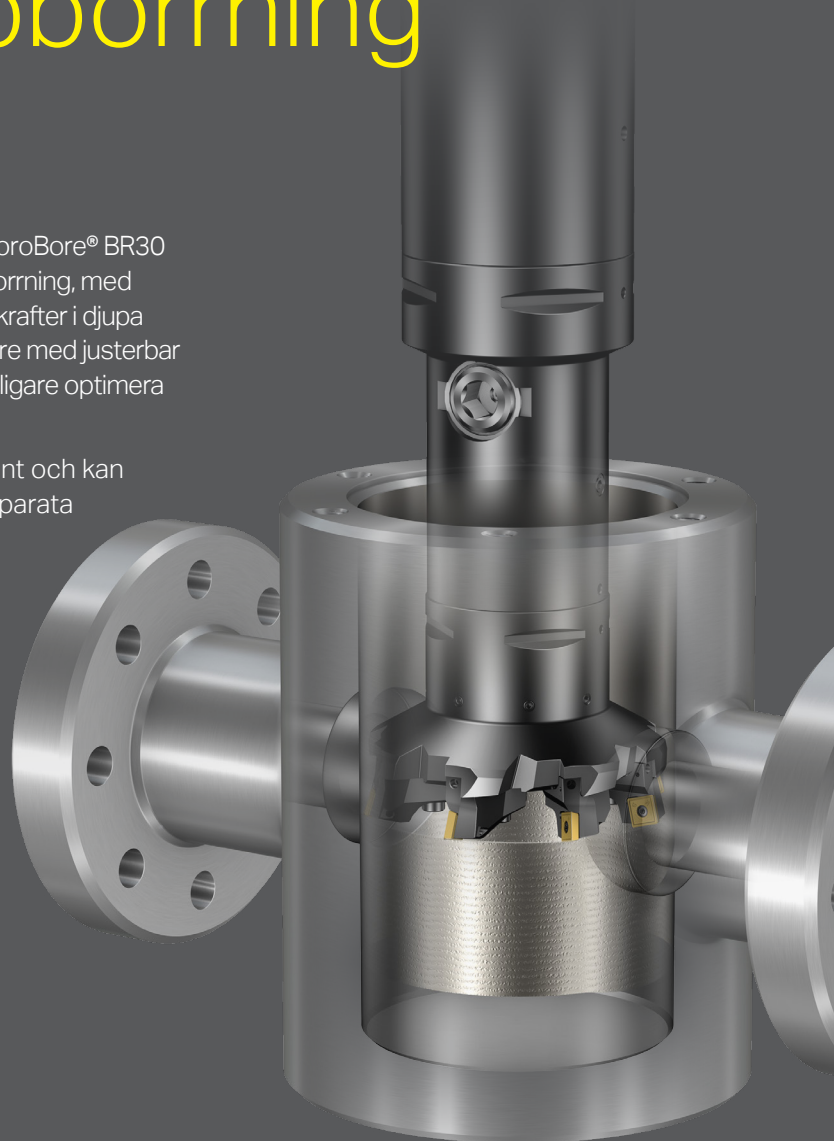

Egenskaper och fördelar

- Konstruerad med differentialdelning för mindre vibrationer
- Fleregglösning för högre spånavverkningshastighet
- Ställvinklar som minskar spåntjockleken och förbättrar skärförloppet
- Förkortad bearbetningstid
- Ökad bearbetningssäkerhet

CoroBore® 111

Grovuppborrningskår med materialoptimerade geometrier och sorter, som ger utmärkta spånbrytande egenskaper, förbättrad slitstyrka och ökad verktyglivslängd.

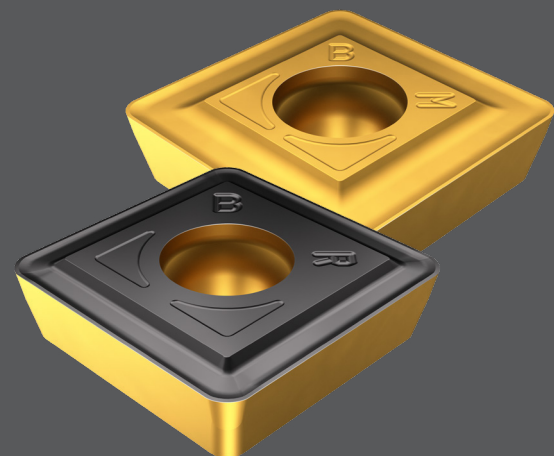

Applikation

- En grovuppborningslösning med flera egggar för alla branschsegment, men optimerad för hålrum och flödeshål inom olje- och gasindustrin
- Typiska komponenter: Ventilblock och ventilhus
- Medelgrov bearbetning

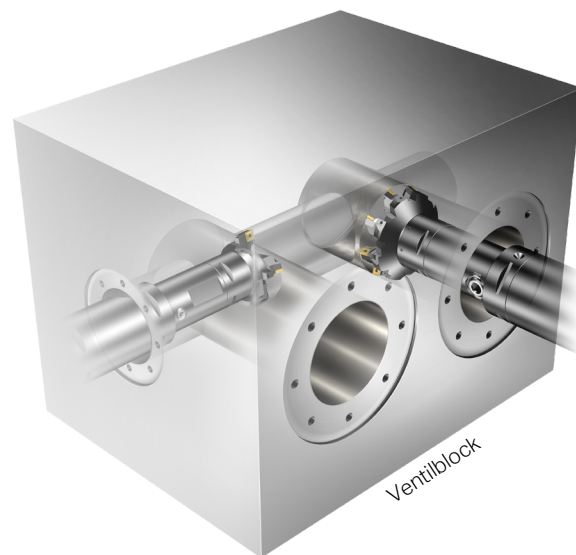

Kundexempel

Komponent: 4" slussventil

Material: Full clad Inconel 625

Operation: Grovuppborning

Maskin: Doosan NHM 8000

Skärvätska: Emulsion, invändig och utvändig skärvätsketillförsel

63 %
Minskning av
cykeltiden

+173 %
Produktivitet
ökning

	Tvåskärigt grovuppborningsverktyg	CoroBore® BR30 – Flerskärigt uppborningsverktyg
Skär	Konkurrensskär	SPMT 1210-BM 1145
z_n	2	8
n rpm (varv/min)	60	32
v_c m/min (ft/min)	27,5 (90)	14,7–15 (48–49)
v_f mm/min (tum/min)	4,5 (0,177)	26 (1,024) till djupet 250 mm (9,842 tum) 26 (0,787) till djupet 360 mm (14,173 tum)
f_z mm/z (tum/z)	0,05 (0,002)	0,1 (0,004)
a_e mm (tum)	Ojämn yta, beroende på svetsning, minst 3 mm (0,118 tum) per sida att borra upp	
Antal passeringar	2	2
Verktyslängd	18 skäreggar/hålrum	16 skäreggar/hålrum
Bearbetningstid	78 minuter	16 minuter

Huvudkontor:
AB Sandvik Coromant
811 81 Sandviken
E-post: info.coromant@sandvik.com
www.sandvik.coromant.com